

Neu!

MA0-3 Cab Guard & PAC Smart Control

Die neue Generation von BMAir für optimale Sicherheit



Neu in der BMAir Produktpalette: MA0-3 Cab Guard mit PAC Smart Control. Speziell entworfen für die zunehmende Nachfrage nach kompakten und smarten Systemen. Unter dem modernen und robusten Kunststoffgehäuse arbeitet ein einzigartiger, winkelloser und selbstreinigender HEPA-Filter mit unvergleichbarer Kapazität. Ein kompakter, vollwertiger Aktivkohlefilter kann bei diesem einzigartigen Konzept ebenfalls installiert werden. Die neuen Dimensionen ermöglichen eine Filterkontaktzeit, welche einen neuen Superlativ am Markt der Schutzbelüftungsanlagen darstellt. Gefährliche Stoffe und Gase haben keine Chance! Der MA0-3 Cab Guard kommt Serienmäßig mit der neuen PAC Smart Control. Alle Informationen können klar und deutlich auf

dem 3.5" großen, hochauflösendem LCD Display abgelesen werden. Mit vollautomatisierter Filterkommunikation und intuitiver Bedienung, kann jeder Bediener einfach und schnell wichtige Informationen via QR-Code und passendem Smartphone an betreffende Personen weiterleiten. Filtertypen, Seriennummern und Ereignisse können kontinuierlich gelesen und sicher im Datalogging-Modul gespeichert werden. Die PAC Smart Control ist IdD (IoT)-Ready, was einen Echtzeit-Datentransfer ermöglicht.

Mit der neuen Generation von BMAir verwalten Sie übersichtlich und sorgenfrei Ihre Versorgung mit gefilterter Kabinenluft!

BMAIR
clean cabin air

MAO-3 Cab Guard

Robustes Kunststoff-Finish

Selbstreinigender, winkelloser HEPA-Filter

Vollständig integrierter Aktivkohlefilter mit hoher Kontaktzeit

Filterinformationen und Betriebsstundenzähler durch bewährte RFID-Technik

Bürstenloser Lüftermotor mit höchster Lebensdauer

Langlebiges Edelstahlgehäuse

Einfache Montage durch kompakte Bodenplatte

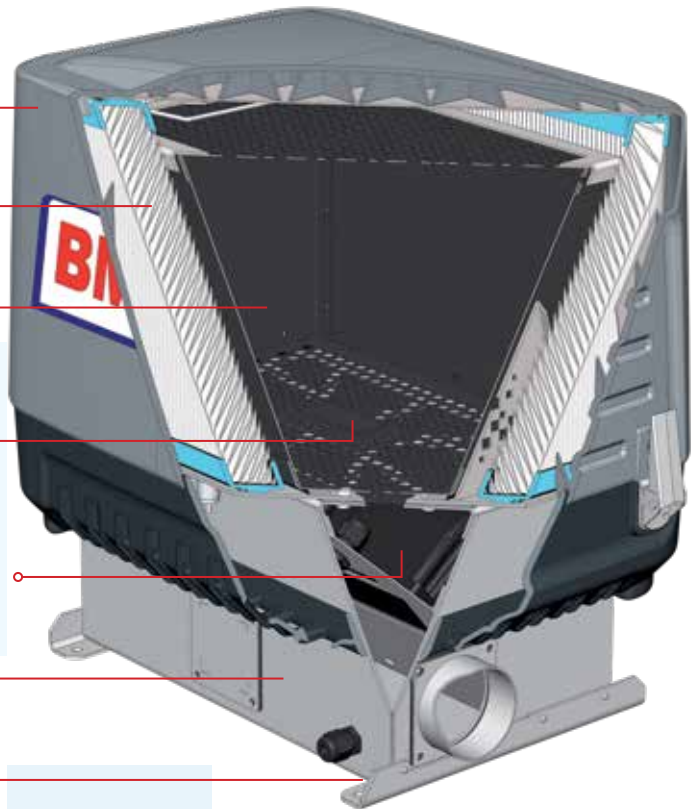

PAC Smart Control



Einfach zu installierender, hochwertig empfindlicher Luftqualitätssensor

IdD (IoT) - ready, vorbereitet für die Echtzeit-Zukunft

Einfache Bedienung

Maximale Sicherheit durch integrierte Datenspeicherung

Sehr gut abzulesendes Display mit automatischem Tag / Nacht - Modus

Wartungsmeldungen mit QR-Code Generator

Umfangreiche Datenoptionen durch digitale Rx / Tx Verbindung



Einfache Filterbestellung



Systeminformationen und Ereignisse versenden

MAO-3 Cab Guard Kombifilter

Staub Kombination:	Typ	Art. Nummer
Asbest	P1-P3/H13	125320
Giftiger Feinstaub, Asbest, Silikatstaub und Schwermetalle. Wirkungsgrad >99,95%		
Aktivkohle Kombinationen:	Typ	Art. nr.
Benzol	P1-P3/H13-A	125310
Dämpfe aus Lösungsmitteln und Kohlenwasserstoffen (z.B. Diesel)		
Baggergut	P1-P3/H13-ABE	125340
Dämpfe aus Baggergut, u.a. Bakterien, giftiger Feinstaub, Schwermetalle und H2S		
Wasserstoffsulfid und Ammoniak	P1-P3/H13-ABE-K	125345
Dämpfe wie z.B. H2S und Ammoniak. (Achtung: nicht für Cyanide verwenden, z.B. HCN)		
Cocktail toxischer Stoffe	P1-P3/H13-ABEK	125350
Dämpfe aus Cocktails giftiger Stoffe. Gemäß EN14387		
Ammoniak/Bioabfall	P1-P3/H13-A-K	125360
Dämpfen aus Abfällen und Kompostierung, u.a. Sporen, Bakterien, Viren, organische Stoffe und Ammoniak		
AX	P1-P3/H13-A-AX	125370
Dämpfe aus Lösungsmitteln und Kohlenwasserstoffen mit einem Siedepunkt < 65°C		



MAO-3 Cab Guard Asbest Kombination

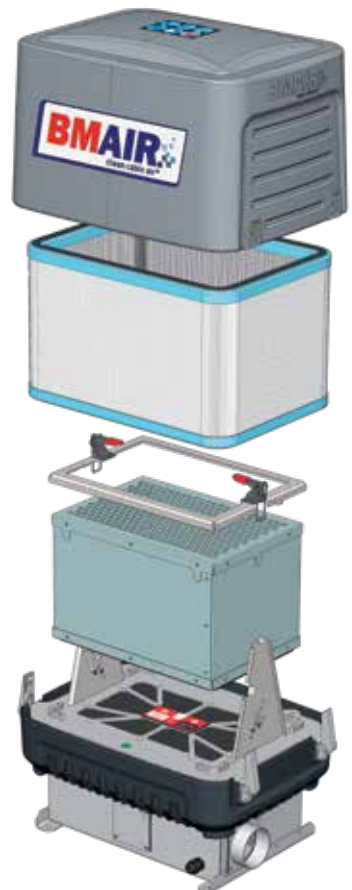

MAO-3 Cab Guard Aktivkohle Kombination

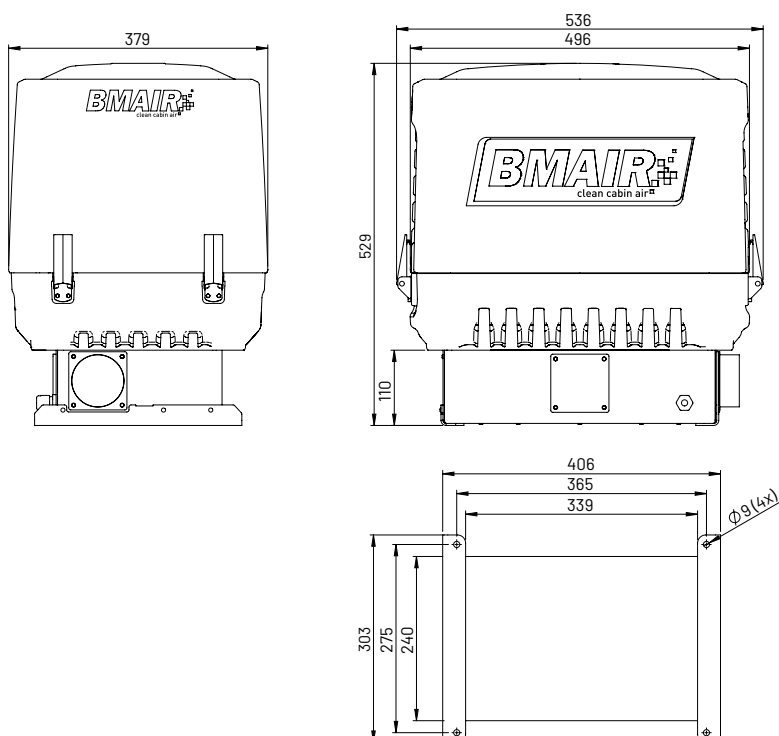

Die Gesundheitsförderung ist unser Ziel

Seit 25 Jahren ist es unser Ziel, Ihnen immer, jede Minute und jede Sekunde ihres Arbeitstages, möglichst saubere Luft zu verschaffen. Diesbezüglich machen wir keine Zugeständnisse. Es ist nämlich unsere Daseinsberechtigung.

„Unsere Integrität als Unternehmen hängt mit der Qualität unserer Produkte zusammen. Daher ist es ungeheuer wichtig, dass unsere

Schutzbelüftungsanlagen von hochwertiger Qualität sind. Denn nur so können wir unsere Ziele erreichen: „Möglichst saubere Luft für alle Maschinenführer, die in einer verunreinigten (mobilen) Arbeitsumgebung arbeiten.“

Als Marktführer am Markt der Schutzbelüftungsanlagen können wir behaupten, dass wir unseren Zielen jeden Tag etwas näher kommen. Es

arbeiten schließlich schon sehr viele Maschinenführer mit unseren Schutzbelüftungsanlagen.

Andererseits haben wir noch einen langen Weg vor uns. Noch zu viele Arbeitgeber, Auftraggeber und Maschinenführer nehmen die langfristigen Gesundheitsrisiken auf die leichte Schulter. Ein guter Schutz muss unserer Meinung nach selbstverständlich sein.



Saubere Luft im Fahrerhaus ist lebenswichtig!



BMAir Deutschland GmbH & Co. KG

Freiheitsstraße 15 | 59759 Arnsberg | Deutschland
T. +49 (0) 2932 9939445 | verkauf@bmair.com
www.bmair.de

BMAIR.
clean cabin air